

CU-T 77

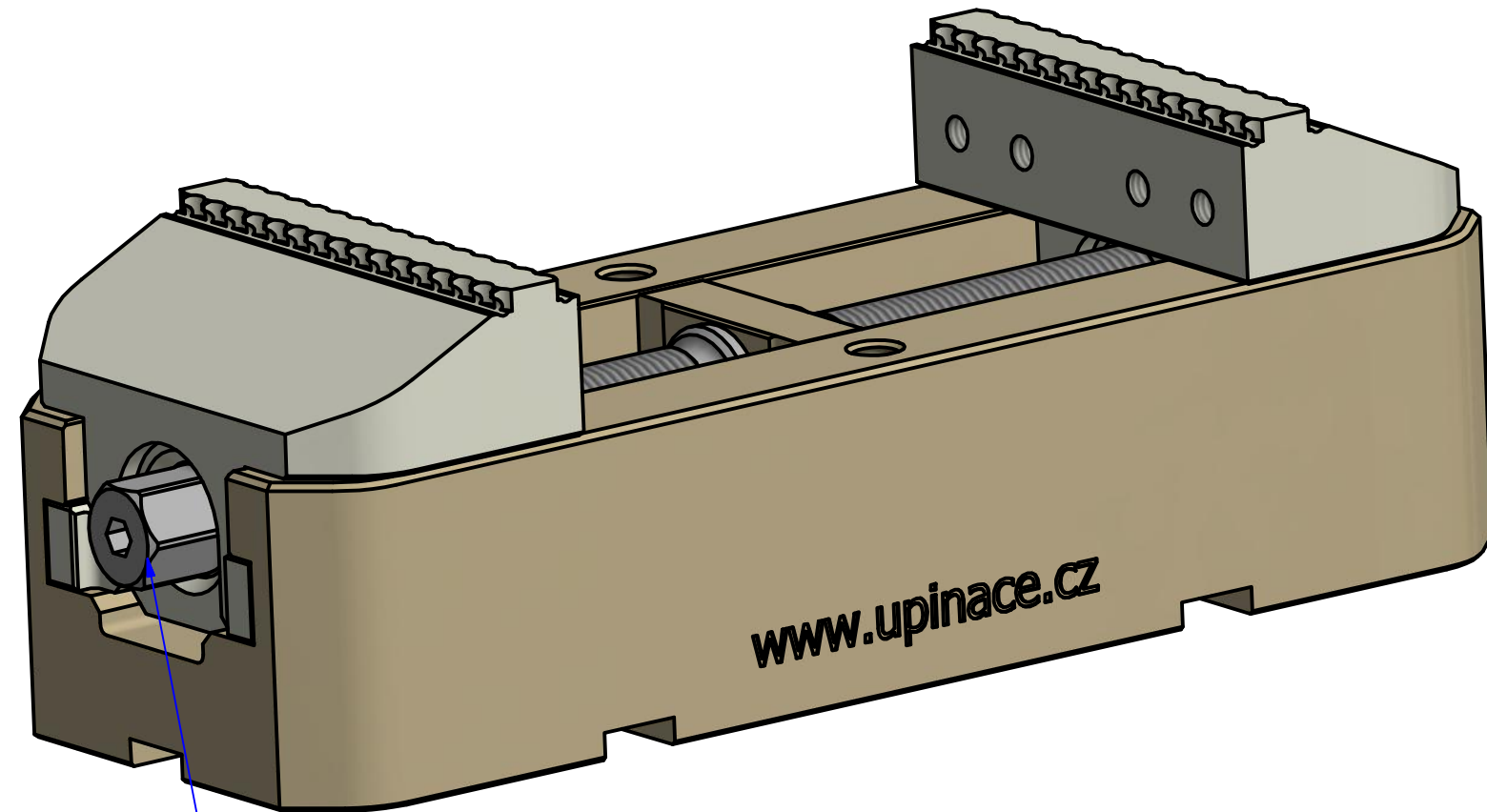

ST 14 Max. utahovací moment 200 Nm

Pro lehce deformovatelné polotovary doporučujeme předepnout 200 Nm, poté povolit a upnout pouze malým momentem.

Údržba:

Upínač je koncipován jako bezúdržbový, pravidelnou údržbou však prodloužíte jeho životnost. Čistěte pravidelně utahovací šroub od nečistot a třísek. Šroub lze snadno vyjmout, takže jeho čištění je bezproblémové. Nepřekračujte maximální povolený utahovací moment. Pokud upínač dočasně nepoužíváte, nakonzervujte jej vhodným přípravkem proti korozi.

Postup pro upevnění tělesa upínače:

Vyšroubujte čelisti

Tlakem dolů uvolníte šroub ze zámku a vysunete jej ven z tělesa

Těleso utahujte dvěma inbus šrouby M12 v pevnosti 12.9 momentem 60 Nm

Opačným postupem vložte šroub zpět do zámku a nasadte čelisti.

Ujistěte se, že obě čelisti jdou do záběru v jeden okamžik, tedy že jejich pozice od středu upínače je totožná.

